

Käfighalter fix
Technische Daten:

- Werkstoff: 1.0718 (9SMn-Pb28)

Einbauhinweise:

- Passen zu Führungssäule Norm 6541, 6542 und 6578
- Der Käfighalter kann für alle Kugel- und Rollenkäfige verwendet werden. Der Wert C des Käfighalters sollte ungefähr die Hälfte des verwendeten Käfigs betragen (wenn nötig auf Mass abdrehen)
- In allen Säulengestellen bei denen die Führungssäulen im Oberteil befestigt sind. Der Käfighalter fängt den Käfig ab und ermöglicht ein vollständiges Herausfahren aus der Führungsbuchse

Cage retainer fixed
Technical data:

- Material: 1.0718 (9SMn-Pb28)

Assembly advices:

- Application with pillar Standards 6541, 6542 and 6578
- The cage retainer can be used for ball and roller cages. The value C should be approx. half the length of the chosen cage length (if necessary turn to size)
- Used in all die-sets with pillar fixed in the upper plate. The cage retainer stops the cage from falling down and enables a complete disengagement of the guide bush

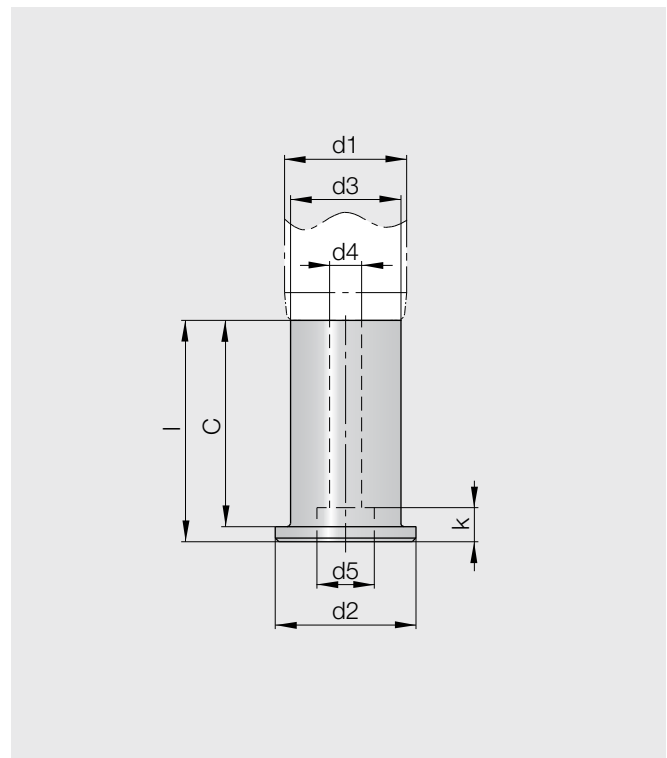
Bestellbeispiel:

Käfighalter fix
 d1= 30
 8003.030.054

Order example:

Cage retainer fixed
 d1= 30
 8003.030.054

Art.-Nr.	d1	d2	d3	d4	d5	l	C	k
8003.016.030	16	21.5	15	6.4	11	33	30	9
8003.019.037	19	24.5	18	8.4	15	40	37	9
8003.020.037	20	25.5	19	8.4	15	40	37	9
8003.024.045	24	29.5	23	8.4	15	48	45	9
8003.025.045	25	30.5	24	8.4	15	48	45	9
8003.030.054	30	37.0	29	8.4	15	58	54	9
8003.032.054	32	39.0	31	8.4	15	58	54	9
8003.038.064	38	45.0	37	8.4	15	68	64	9
8003.040.064	40	47.0	39	8.4	15	68	64	9
8003.050.064	50	57.0	49	8.4	15	68	64	9
8003.063.075	63	72.0	62	8.4	15	80	75	9

Fett = Vorzugsgrößen / Bold = preferred dimensions

Kursiv = auf Anfrage / Italic = upon request